

## Magnetklappenanzeiger NA7-45K

### Ausführung Flansch/Kappe

#### Anwendung und Funktion

Der Magnetklappenanzeiger dient in Verbindung mit der Kontaktleiste MRK mit integriertem Kopfmessumformer und einem Einheitsregler zur kontinuierlichen Wasserstandsregelung.

Das Produkt entspricht der EG-Richtlinie 97/23/EG und trägt das CE-Zeichen mit der Kenn-Nr. 0035 der benannte Stelle.

Angewandte Regelwerke nach TRD/AD2000 oder nach ASME Boilers.

#### Technische Grundausstattung

- Standrohr in Ni-ro
- Prozessanschluss C-Stahl
- Messwertgeber MRK mit integriertem Kopfmessumformer (D-06-D-16313-0), Ausgang 4-20mA
- Ablassstopfen

#### Lieferbare (optionale) Ausführungen

- Ablassventil AV 500, AV 520 (andere Ablassventile auf Anfrage)
- Zusätzliche Anzeigeleiste AL2-G (D-06-D-16311-0) für die indirekte Anzeige, die als zweite Wasserstandsanzeige gemäß TRD/EN eingesetzt werden kann.
- Magnetsperrschalter M510-1-60 (D-06-D-16312-0)
- Leuchtbandanzeiger zur Füllstandfernanzeige
- Einheitsregler
- Motorregelventil

#### Technische Daten

Bauteilkennzeichen	TÜV WRS 04-336			
Zulässiger Druck	PS	[bar]	32	50
Zulässige Temperatur	TS	[° C]	239	265
Ablassventil	Typ		AV500	AV520
	Datenblatt		D-09-D-16358-1	

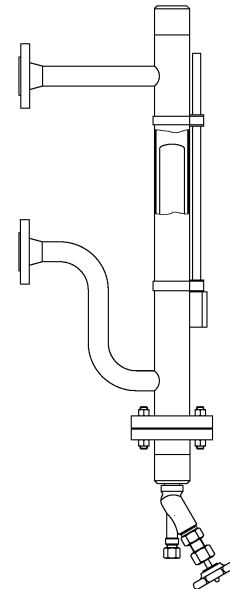

- Die Anordnung der Anzeigeleiste kann außerhalb des Bereiches der Anschlussstutzen beliebig erfolgen.
- Das Bauteilkennzeichen hat nur Gültigkeit, wenn zwischen Prozessanschluss und Kesselstutzen Absperrventile montiert sind. Ein Ablassventil ist ebenfalls erforderlich.
- Die Funktionsprüfung erfolgt durch das Absenken des Wasserstandes im Anbaugehäuse.

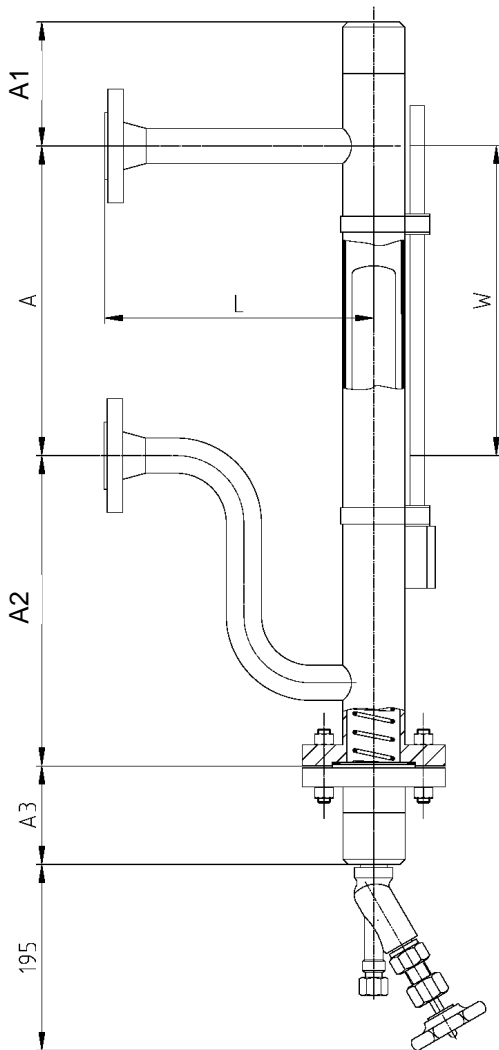

Anschweißende	Socket welding

PS	A1	A2	A3	L
[bar]	[mm]	[mm]	[mm]	[mm]
32	150	360	100	260
50	150	375	115	275

